

RESMED

Swift™ FX Bella + Swift™ FX for Her HEADGEAR

NASAL PILLOWS SYSTEM

User Guide

Español



RESMED

Rx Only

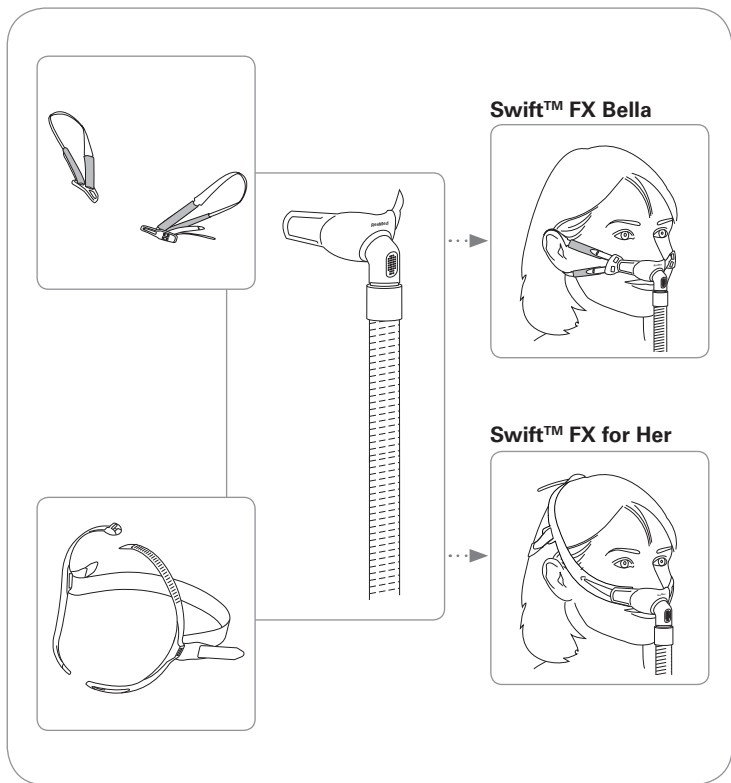

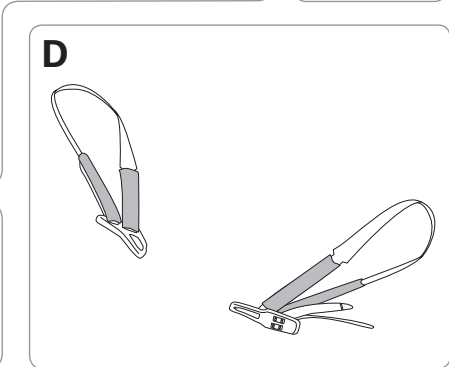
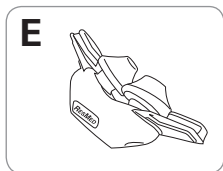
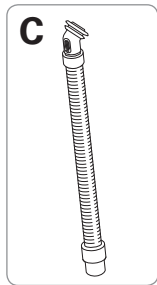
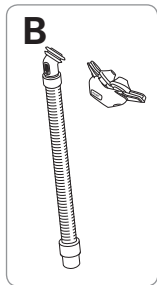
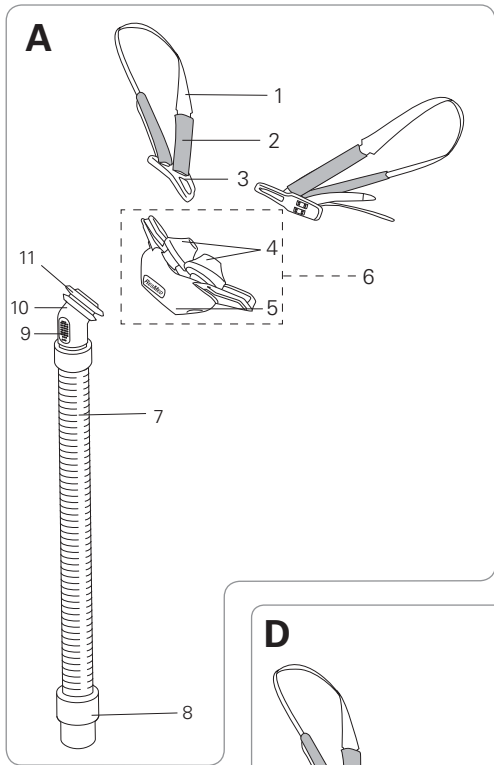

Mask components / Composants du masque / Piezas de la mascarilla / Componentes da máscara

Item / Article / Artículo / Item	Description / Description / Descripción / Descrição	Part number / Code produit / Número de pieza / Código do produto
1	Strap / Sangle / Correa / Correia	—
2	Soft sleeve / Gaine souple / Funda blanda / Luva maleável	—
3	Buckle / Boucle / Hebilla / Fivela	—
4	Nasal pillows / Masque narinaire / Almohadillas nasales / Almofadas nasais	—
5	Cushion / Bulle / Almohadilla / Almofada	—
6	Pillows / Coussins / Almohadillas / Almofadas	—
7	Short tube / Tuyau court / Tubo corto / Tubo curto	—
8	Swivel / Pièce pivotante / Pieza giratoria / Peça giratória	—
9	Vent / Orifice de ventilation / Ventilación / Respiradouro	—
10	Elbow / Coude / Codo / Cotovelo	—
11	Swivel ring / Anneau pivotant / Aro de la pieza giratoria / Anel da peça giratória	—
A	Swift FX Bella complete system / Masque Swift FX Bella complet / Sistema completo Swift FX Bella / Sistema completo da Swift FX Bella	61560
B	Pillows system (Frame system) / Coussins (support complet) / Sistema de almohadillas (Sistema de armazón) / Sistema de almofadas (sistema da armação)	61510 (XS) 61511 (S) 61512 (M) 61513 (L)
C	Short tube assembly (Frame assembly) / Ensemble tuyau court (ensemble support) / Conjunto del tubo corto (Sistema de armazón) / Conjunto de tubo curto (conjunto da armação)	61528 (1) 61527 (10)

D	Swift FX Bella headgear assembly / Ensemble harnais du Swift FX Bella / Conjunto del arnés Swift FX Bella / Conjunto do arnés da Swift FX Bella	61581 (1 x P)
E	Pillows / Coussins / Almohadillas / Almofadas	61520 (XS) 61521 (S) 61522 (M)
Also available / Également disponible / También disponible / Também disponível		
	Pillows / Coussins / Almohadillas / Almofadas	61523 (L)
	Swift FX Bella + Swift FX for Her headgear (Combination pack) / Harnais Swift FX et Bella Swift FX for Her (Ensemble) / Arnés Swift FX Bella + Swift FX for Her (paquete combinado) / Arnês da Swift FX Bella e da Swift FX for Her (pacote combinado)	61580

XS: Extra Small / Très petit / Extra-pequeño / Extra Pequeno

S: Small / Petit / Pequeño / Pequeno

M: Medium / Moyen / Mediano / Médio

L: Large / Grand / Grande / Grande

P: Pink / Rose / Rosa / Rosa

Fitting / Mise en place / Colocación / Colocação

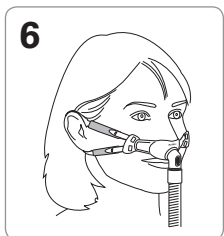
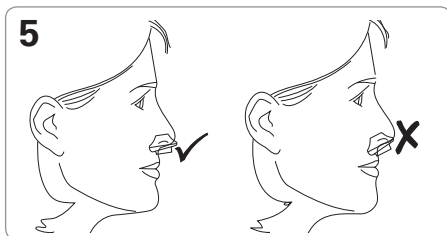
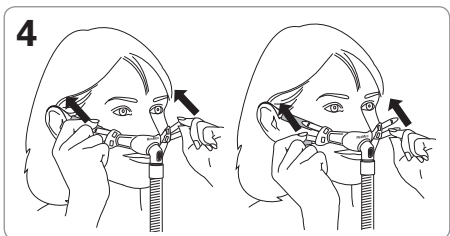
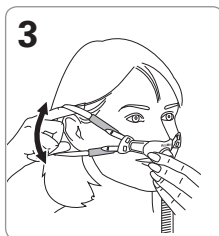
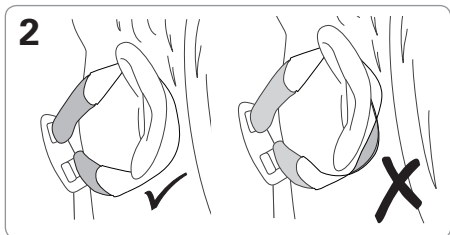
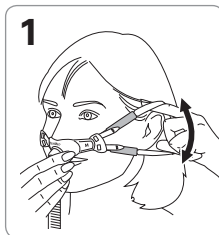

Disassembly / Démontage / Desmontaje / Desmontagem

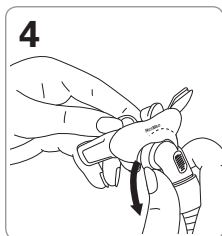
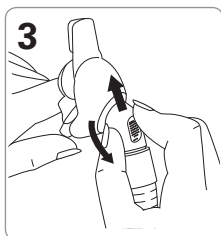
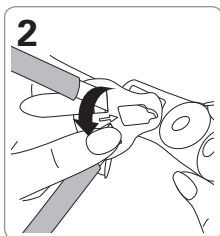
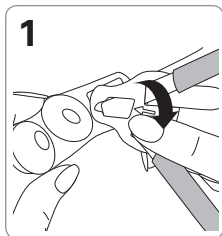

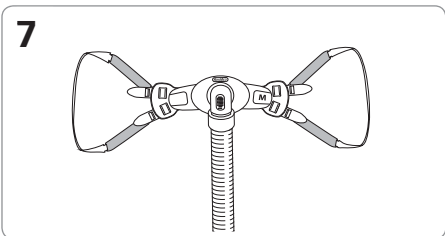
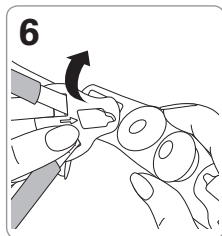
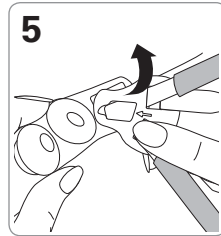
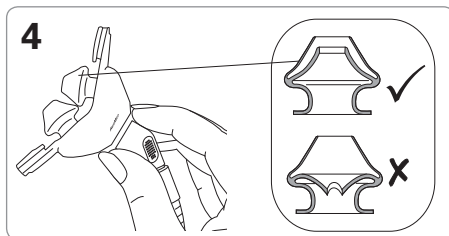
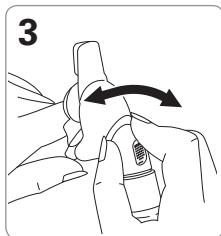
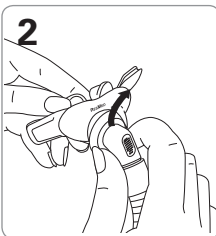
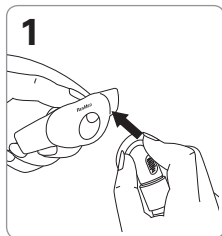
Reassembly / Remontage / Montaje / Remontagem

Reassembly of straps (if required) / Remontage des sangles (le cas échéant) / Montaje de las correas (de ser necesario) / Remontagem das correias (se necessário)

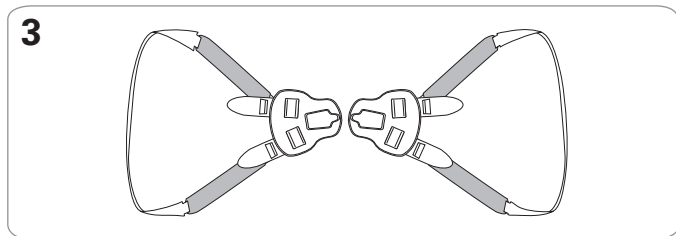
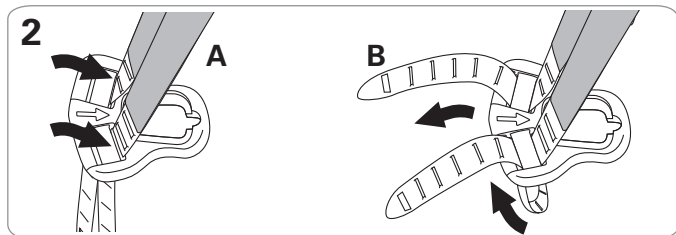
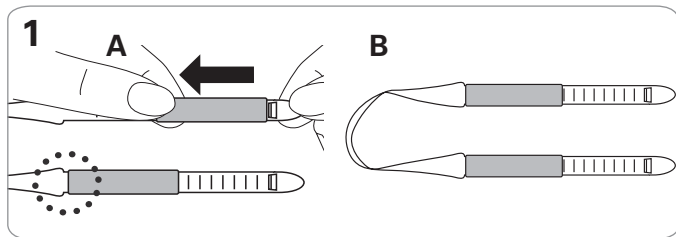

A

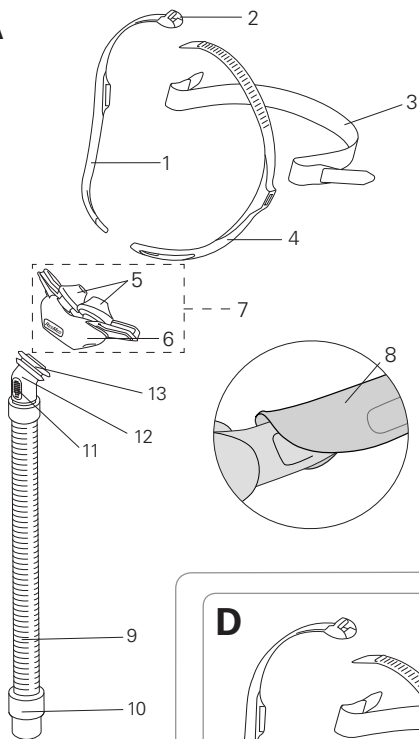

B

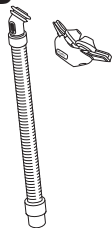

C



D

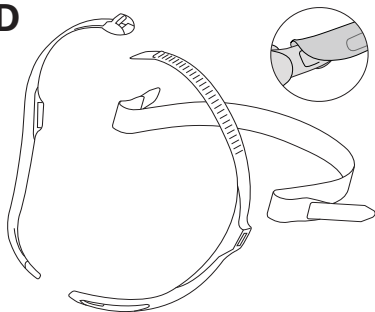

E

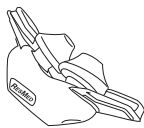

Mask components / Composants du masque / Piezas de la mascarilla / Componentes da máscara

Item / Article / Artículo / Item	Description / Description / Descripción / Descrição	Part number / Code produit / Número de pieza / Código do produto
1	Headgear right / Harnais droit / Arnés derecho / Lateral direita do arnês	—
2	Top buckle / Boucle supérieure / Hebilla superior / Fivela superior	—
3	Back strap (1 x P) / Sangle arrière (1 x R) / Correa posterior (1 x R) / Correia traseira (1 x R)	—
4	Headgear left / Harnais gauche / Arnés izquierdo / Lateral esquerda do arnês	—
5	Nasal pillows / Masque narinaire / Almohadillas nasales / Almofadas nasais	—
6	Cushion / Bulle / Almohadilla / Almofada	—
7	Pillows / Coussins / Almohadillas / Almofadas	—
8	Soft wraps / Housses souples / Fundas blandas / Envoltórios macios	61544 (2 x P)
9	Short tube / Tuyau court / Tubo corto / Tubo curto	—
10	Swivel / Pièce pivotante / Pieza giratoria / Peça giratória	—
11	Vent / Orifice de ventilation / Ventilación / Respiradouro	—
12	Elbow / Coude / Codo / Cotovelo	—
13	Swivel ring / Anneau pivotant / Aro de la pieza giratoria / Anel da peça giratória	—
A	Swift FX for Her complete system / Masque Swift FX for Her complet / Sistema completo Swift FX for Her / Sistema completo da Swift FX for Her	61540

B	Pillows system (Frame system) / Coussins (support complet) / Sistema de almohadillas (Sistema de armazón) / Sistema de almofadas (sistema da armação)	61510 (XS) 61511 (S) 61512 (M) 61513 (L)
C	Short tube assembly (Frame assembly) / Ensemble tuyau court (ensemble support) / Conjunto del tubo corto (Sistema de armazón) / Conjunto de tubo curto (conjunto da armação)	61528 (1) 61527 (10)
D	Swift FX for Her headgear assembly / Ensemble harnais du Swift FX for Her / Conjunto del arnés Swift FX for Her / Conjunto do arnés da Swift FX for Her	61543
E	Pillows / Coussins / Almohadillas / Almofadas	61520 (XS) 61521 (S) 61522 (M)
Also available / Également disponible / También disponible / Também disponível		
	Pillows / Coussins / Almohadillas / Almofadas	61523 (L)

XS: Extra Small / Très petit / Extra-pequeno / Extra Pequeno

S: Small / Petit / Pequeño / Pequeno

M: Medium / Moyen / Mediano / Médio

L: Large / Grand / Grande / Grande

P: Pink / Rose / Rosa / Rosa

Fitting / Mise en place / Colocación / Colocação

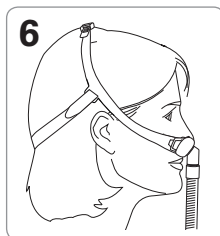
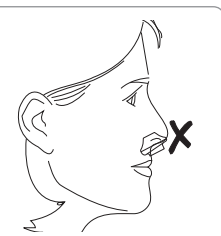
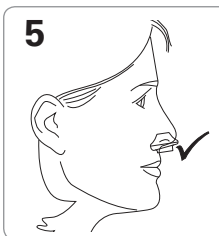
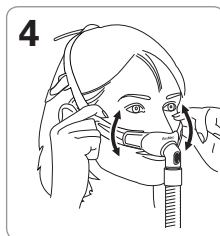
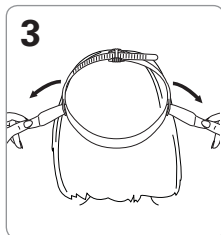
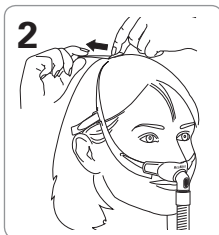
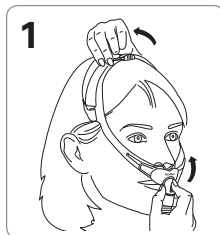

Disassembly / Démontage / Desmontaje / Desmontagem

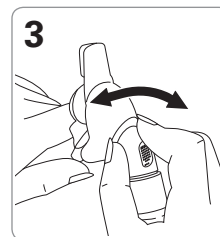
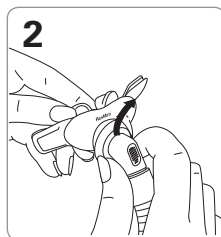
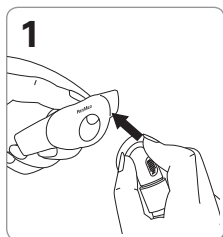
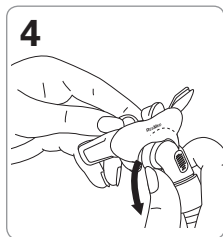
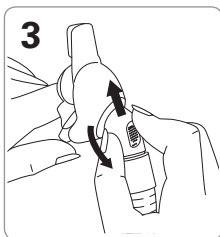
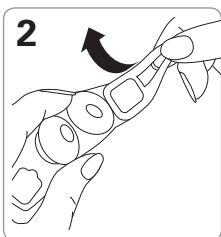
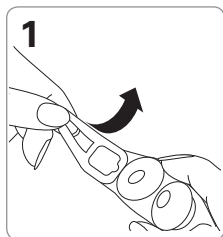

Reassembly / Remontage / Montaje / Remontagem

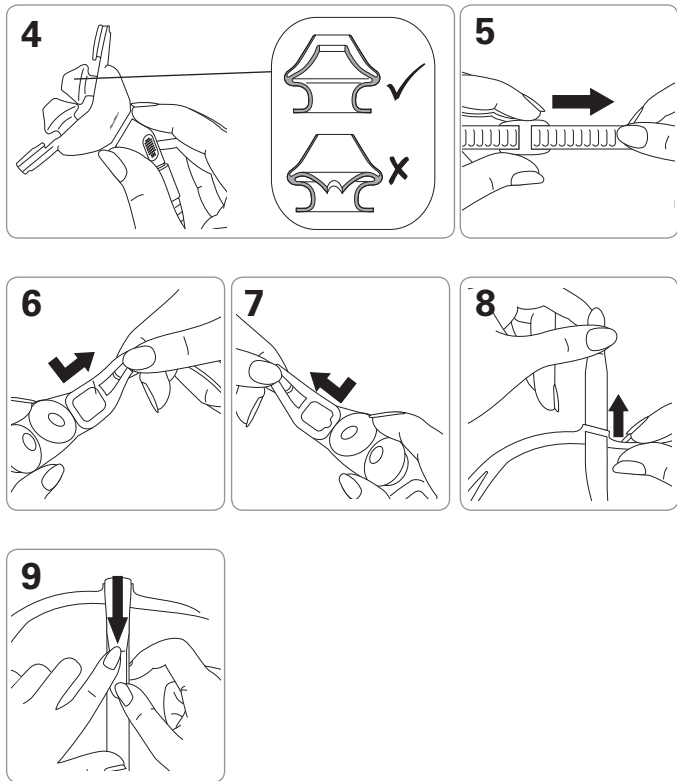

¿Sabía que...?

Cambiar la mascarilla y los suministros es uno de los pasos más importantes para el mantenimiento de un tratamiento efectivo.



Realice el cambio cuando...

- la almohadilla ya no esté limpia y transparente;
- la almohadilla esté agrietada, rota o dañada de alguna manera;
- el arnés esté estirado y necesite ser ajustado más que cuando era nuevo.

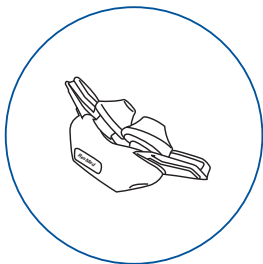

Qué hacer...

Consulte con su proveedor de equipo para conocer el cronograma de cambio disponible que proporciona su póliza de seguro.

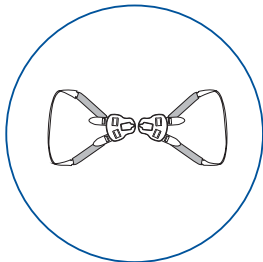

Español

Swift™ FX Bella

+ Swift FX for Her HEADGEAR

SISTEMA DE ALMOHADILLAS NASALES

Gracias por elegir el sistema Swift FX Bella + Swift FX for Her Headgear.

El Swift FX Bella + Swift FX for Her Headgear es el primer sistema de almohadillas nasales de ResMed que permite escoger entre dos tipos diferentes de arnés. El presente manual del usuario proporciona instrucciones para instalar y utilizar ambos arneses con el sistema de almohadillas nasales.

Uso indicado

El Swift FX Bella y el Swift FX for Her canalizan el flujo de aire de forma no invasiva al paciente, a partir de un equipo de presión positiva en las vías respiratorias (PAP), como por ejemplo un sistema de presión positiva continua en las vías respiratorias (CPAP) o un sistema binivel. La Swift FX Bella y la Swift FX for Her:

- deben utilizarse en pacientes adultos (> 30 kg/66 lb) a los que se les ha indicado presión positiva en las vías respiratorias
- están diseñadas para que un único paciente pueda usarlas en repetidas ocasiones en su domicilio o para reutilizarse en varios pacientes en hospitales o instituciones.

Utilización de la mascarilla

Cuando utilice la mascarilla con equipos CPAP o binivel de ResMed que tengan opciones de configuración de la mascarilla, consulte la sección Especificaciones técnicas del presente manual del usuario para ver qué opción seleccionar.

Para obtener una lista completa de los equipos compatibles con estas mascarillas, consulte la lista de compatibilidad entre mascarillas y equipos en la sección de **servicio y asistencia** que se halla dentro de la página de **productos** del sitio web www.resmed.com. Si no tiene acceso a Internet, comuníquese con el representante de ResMed.

Notas:

- *Estas mascarillas no son compatibles para ser utilizadas con los equipos AutoSet CS™ 2 y VPAP™ Adapt SV de ResMed.*
- *Es posible que SmartStop no funcione eficazmente al utilizar estas mascarillas con algunos equipos CPAP o binivel que posean esta función.*
- *Si experimenta sequedad o irritación en la nariz, le recomendamos utilizar un humidificador.*

**ADVERTENCIAS GENERALES**

- Los orificios de ventilación deben permanecer despejados.
- La mascarilla solo debe usarse con equipos CPAP o binivel recomendados por un médico o terapeuta respiratorio.
- La mascarilla no debe utilizarse a menos que el equipo se encuentre encendido. Una vez que la mascarilla se encuentre colocada, asegúrese de que el equipo suministre aire.

Explicación: Los equipos CPAP y binivel están diseñados para utilizarse con mascarillas (o conectores) especiales que tienen orificios de ventilación para que el aire fluya permanentemente hacia fuera de ellas. Mientras el equipo está encendido y funcionando correctamente, el aire fresco que este proporciona hace que el aire espirado salga hacia fuera de la mascarilla a través de los orificios de ventilación. No obstante, cuando el equipo no está funcionando, no se suministrará suficiente aire fresco a través de la mascarilla y es posible que se vuelva a respirar aire exhalado. Volver a respirar aire exhalado durante más de varios minutos puede, en algunas circunstancias, provocar asfixia. Esto se aplica a la mayoría de los modelos de equipos CPAP o binivel.

- Si utiliza oxígeno suplementario, tome todas las precauciones correspondientes.

- El flujo de oxígeno debe apagarse cuando el equipo CPAP o binivel no esté funcionando, para evitar que el oxígeno no utilizado se acumule dentro del equipo, lo que generaría un riesgo de incendio.
- El oxígeno favorece la combustión. Por lo tanto, no debe utilizarse en presencia de una llama expuesta o si hay un cigarrillo encendido. Solo use oxígeno en habitaciones bien ventiladas.
- A un caudal fijo de oxígeno suplementario, la concentración de oxígeno inhalado variará según la presión que se haya configurado, el ritmo respiratorio del paciente, la mascarilla, el punto de aplicación y el caudal de fuga. Esta advertencia se aplica a la mayoría de los tipos de equipos CPAP.
- Las especificaciones técnicas de la mascarilla se brindan para que el médico compruebe que sean compatibles con el equipo CPAP o binivel. Si no se respetan las especificaciones, o si se utiliza la mascarilla con equipos incompatibles, puede que el sellado y la comodidad no sean eficaces, que no se logre el tratamiento deseado y que haya fugas o variaciones en el caudal de fuga que afecten el funcionamiento del equipo CPAP o binivel.
- Deje de utilizar la mascarilla si presenta CUALQUIER reacción adversa a su utilización, y consulte a su médico o especialista del sueño.
- Utilizar una mascarilla puede provocar dolor en los dientes o muelas, en las encías o en la mandíbula, o agravar una afección dental ya existente. Si se presentan síntomas, consulte a su médico o dentista.
- Como ocurre con todas las mascarillas, es posible que se vuelva a respirar parte del aire exhalado cuando la presión CPAP sea baja.
- Consulte el manual del equipo CPAP o binivel para obtener información acerca de la configuración y el funcionamiento.
- Quite todo del embalaje antes de utilizar la mascarilla.

Colocación

Las figuras que ilustran cómo colocar el sistema Swift FX Bella en el presente manual muestran la secuencia para obtener el mejor ajuste y la mayor comodidad al utilizar la mascarilla.

Pasos de colocación

1. Sostenga las almohadillas a la altura de la nariz, asegurándose de que el logotipo de ResMed esté en la parte superior de las almohadillas, mirando hacia arriba. Pase una de las correas alrededor y por detrás de la oreja.
2. Compruebe que la correa quede plana, sin dobleces.
3. Repita los pasos 1 y 2 con la otra correa.
4. Corrija el ajuste de la mascarilla tirando de las correas superiores a lo largo de las muescas, hasta obtener un ajuste cómodo. Haga lo mismo con las correas inferiores. No deje las correas demasiado tirantes.
5. Compruebe que las almohadillas nasales queden colocadas verticalmente en la entrada de las narinas.
6. Por último, conecte el extremo libre del conjunto del tubo corto al tubo de aire del equipo. La mascarilla ya está colocada y lista para utilizarse.



ADVERTENCIA

Utilizar la Swift FX Bella puede provocar dolor en las orejas. Si se presentan síntomas, consulte a su médico.

Cómo retirar la mascarilla

Para quitarse la mascarilla, coloque los dedos debajo de las correas y apártelas de las orejas.

Desmontaje

Consulte las figuras que ilustran el desmontaje del Swift FX Bella en el presente manual.

Pasos para desmontar el sistema

- 1–2. Extraiga cada una de las hebillas torciéndolas levemente y sacándolas de la saliente situada en las almohadillas.
- 3–4. Empuje suavemente el aro de la pieza giratoria hacia arriba, y sepárela de la almohadilla.

Nota: La correa y la funda blanda no se desmontan y se las puede lavar juntas, conectadas a la hebilla.

Montaje

Consulte las figuras que ilustran el montaje del Swift FX Bella en el presente manual del usuario.

Pasos para montar el sistema

- 1–2. Inserte el aro de la pieza giratoria dentro de la abertura de la almohadilla. Asegúrese de que la almohadilla quede apoyada entre los rebordes del aro de la pieza giratoria.
3. Gire el codo para asegurarse de que se pueda mover libremente.
4. Compruebe que las paredes internas de las almohadillas nasales no estén comprimidas ni caídas. Si lo están, apriete cada una de las almohadillas nasales para soltar la pared interna.
5. Sostenga la hebilla con la flecha mirando hacia usted. Enganche la hebilla en la saliente situada en las almohadillas.
6. Repita el paso 5 con la otra hebilla.

Pasos para montar el arnés (de ser necesario)

Si ha desmontado el arnés, deberá volver a montarlo antes de conectarlo a las almohadillas.

1. Haga pasar cada una de las correas por dentro de la funda blanda. Empuje la funda blanda hacia arriba, hasta que quede apoyada contra la parte más ancha de la correa. Compruebe que la funda blanda quede plana sobre la correa.
2. Sostenga la hebilla con la flecha mirando hacia arriba.
 - A. Asegúrese de que las muescas de la correa estén mirando hacia la punta de la flecha, y haga pasar el extremo de la correa hacia abajo, a través de la abertura más cercana a la punta de la flecha en la hebilla.
 - B. Haga pasar el extremo de la correa hacia arriba, a través de la otra abertura, asegurándose de que las muescas de la correa queden apoyadas una contra la otra.Repita estos pasos con cada una de las correas.
3. Asegúrese de que las correas no queden torcidas.

Colocación

Las figuras que ilustran cómo colocar el sistema Swift FX for Her en el presente manual muestran la secuencia para obtener el mejor ajuste y la mayor comodidad al utilizar la mascarilla.

Pasos de colocación

1. Sostenga las almohadillas a la altura de la nariz, asegurándose de que el logotipo de ResMed esté en la parte superior de las almohadillas, mirando hacia arriba. Pase el arnés por encima de la cabeza. El arnés debe quedar apoyado a mitad de camino entre las orejas y los ojos.
2. Ajuste las correas superiores, tirando de ellas a través de la hebilla, una muesca a la vez. No deje las correas demasiado tirantes.
3. Ajuste las correas laterales hasta obtener un ajuste cómodo. La correa posterior se puede colocar por encima o por debajo del cabello.
4. Ajuste el arnés hasta que las almohadillas nasales queden cómodamente apoyadas en la nariz.
5. Compruebe que las almohadillas nasales queden colocadas verticalmente en la entrada de las narinas.
6. Por último, conecte el extremo libre del conjunto del tubo corto al tubo de aire del equipo.
La mascarilla ya está colocada y lista para utilizarse.

Cómo retirar la mascarilla

Para quitarse la mascarilla, afloje la correa superior, y tire de la mascarilla y del arnés hacia arriba, por encima de la cabeza.

Desmontaje

Consulte las figuras que ilustran el desmontaje del Swift FX for Her en el presente manual.

Pasos para desmontar el sistema

- 1-2. Extraiga el arnés torciendo levemente cada uno de los brazos del arnés y sacándolo de la saliente situada en las almohadillas.
- 3-4. Empuje suavemente el aro de la pieza giratoria hacia arriba, y sepárela de la almohadilla.

Montaje

Consulte las figuras que ilustran el montaje del Swift FX for Her en el presente manual.

Pasos para montar el sistema

- 1-2. Inserte el aro de la pieza giratoria dentro de la abertura de la almohadilla. Asegúrese de que la almohadilla quede apoyada entre los rebordes del aro de la pieza giratoria.
3. Gire el codo para asegurarse de que se pueda mover libremente.
4. Compruebe que las paredes internas de las almohadillas nasales no estén comprimidas ni caídas. Si lo están, apriete cada una de las almohadillas nasales para soltar la pared interna.
5. Haga pasar la correa del arnés a través de la hebilla superior.
6. Sostenga el brazo del arnés con la parte cóncava mirando hacia usted. Enganche el brazo del arnés en la saliente situada en las almohadillas.
7. Repita el paso 6 con el otro brazo del arnés.
- 8-9. Haga pasar la correa posterior a través de cada lado del arnés, y luego dóblela para fijarla. Asegúrese de que la lengüeta tipo gancho quede hacia afuera.

Limpieza de la mascarilla en el domicilio

La mascarilla y el arnés solo pueden lavarse a mano, frotándolos suavemente en agua caliente (aproximadamente 30 °C/86 °F), con un jabón suave. Hay que enjuagar bien todas las piezas con agua potable y dejarlas secar al aire, sin exponerlas a la luz solar directa.



ADVERTENCIA

No utilice soluciones aromáticas ni aceites perfumados (como eucalipto o aceites esenciales), lejía, alcohol o productos de fuerte olor (p. ej.: cítricos) para limpiar ninguna de las piezas de la mascarilla. Los vapores residuales de estas soluciones pueden inhalarse si no se enjuaga por completo. También pueden dañar la mascarilla y causar grietas.



PRECAUCIÓN

- Si se advierte algún signo de deterioro visible en una pieza del sistema (grietas, rajaduras, roturas o daños en la almohadilla), hay que desechar la pieza y sustituirla por una nueva.
- Evite conectar directamente productos de PVC flexible (p. ej. tubos de PVC) a cualquier pieza de la mascarilla. El PVC flexible contiene elementos que pueden afectar los materiales de la mascarilla, y pueden hacer que las piezas se agrieten o se rompan.

Diariamente/después de cada uso:

- Para optimizar el sellado de la mascarilla, hay que eliminar la grasa facial de la almohadilla luego de utilizarla.
- Lave a mano las piezas de la mascarilla por separado (con exclusión del arnés).
- Si es necesario limpiar los orificios de ventilación, utilice un cepillo de cerdas blandas.

Semanalmente:

- Lave a mano el arnés. Se puede lavar sin desmontar.

Reprocesamiento de la mascarilla de un paciente a otro

La mascarilla debe reprocesarse cuando pase de un paciente a otro. Puede obtener instrucciones de limpieza, desinfección y esterilización en el sitio web de ResMed, www.resmed.com/masks/sterilization/americas. Si no tiene acceso a Internet, comuníquese con el representante de ResMed.

Solución de problemas

Problema / Causa posible

Solución

Las almohadillas no quedan correctamente selladas, quedan incómodas o dejan marcas rojas

Es posible que las almohadillas no se hayan colocado correctamente, que se hayan ajustado de modo inapropiado o que el arnés esté muy tirante.

Compruebe que el logotipo de ResMed situado en la parte superior de las almohadillas esté mirando hacia afuera. Siga las instrucciones de colocación con cuidado. Vuelva a ajustar el arnés para garantizar que no esté demasiado tirante.

La posición de la pared interna de una o ambas almohadillas no es correcta.

Apriete la almohadilla de los costados para soltar la pared interna. La posición correcta se muestra en las instrucciones de montaje.

Las almohadillas no son del tamaño adecuado.

Comuníquese a su médico.

Es posible que las almohadillas estén sucias.

Limpie las almohadillas según las instrucciones.

La mascarilla es muy ruidosa

El sistema no está correctamente montado.

Desmonte la mascarilla y luego vuelva a montarla según las instrucciones.

El sistema presenta fugas de aire.

Vuelva a colocar la mascarilla o corrija su posición.
Ajuste el arnés.
Compruebe que la mascarilla esté correctamente montada.

Problema / Causa posible

Los orificios de ventilación están bloqueados o parcialmente bloqueados.

Solución

Si es necesario limpiar los orificios de ventilación, utilice un cepillo de cerdas blandas.

Duelen las orejas

El arnés Swift FX Bella no está correctamente colocado.

Vuelva a ajustar las correas para asegurarse de que no estén demasiado tirantes ni dobladas. Si el problema persiste, hable con el médico.

El arnés Swift FX Bella no es adecuado para su tipo de oreja.

Cambie el arnés Swift FX Bella por el arnés Swift FX for Her suministrado.

Especificaciones técnicas**Curva de presión y flujo**

La mascarilla contiene un sistema pasivo de ventilación para evitar que el paciente vuelva a respirar el aire exhalado. Debido a variaciones en la fabricación, el caudal de ventilación puede variar.

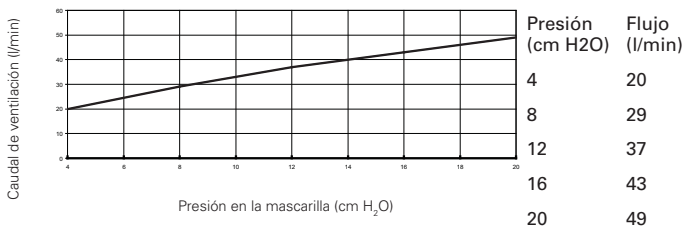
**Información sobre el espacio muerto**

El espacio muerto físico es el volumen vacío de la mascarilla hasta el extremo de la pieza giratoria. Cuando se utilizan las almohadillas grandes, es de 106 ml.

Presión de tratamiento

4 a 20 cm H₂O

Resistencia

Caída de presión medida (nominal)
a 50 l/min: 0,4 cm H₂O
a 100 l/min: 1,4 cm H₂O

Especificaciones técnicas

Condiciones ambientales	Temperatura de funcionamiento: de +5 °C a +40 °C (de +41 °F a 104 °F) Humedad de funcionamiento: de 15 % a 95 % de humedad relativa sin condensación Temperatura de almacenamiento y transporte: de -20 °C a +60 °C (de -4 °F a +140 °F) Humedad de almacenamiento y transporte: hasta 95% de humedad relativa sin condensación
Dimensiones totales	Grande: 415 mm (al.) x 94 mm (an.) x 45 mm (pr.) (16,34" (al.) x 3,70" (an.) x 1,77" (pr.) Mascarilla totalmente montada, con conjunto del tubo corto (sin arnés)
Opciones de configuración de la mascarilla	En los S9: Seleccione "Almohadillas" En otros equipos: Seleccione "SWIFT" (si existe esta opción), o de lo contrario seleccione "MIRAGE" como opción de mascarilla.

Notas:

- *El sistema de la mascarilla no contiene PVC, DEHP ni ftalatos.*
- *Este producto no contiene látex de caucho natural.*
- *El fabricante se reserva el derecho de modificar las presentes especificaciones sin previo aviso.*













Almacenamiento

Asegúrese de que la mascarilla esté limpia y seca antes de guardarla durante cualquier período de tiempo. Guarde la mascarilla en un lugar seco, fuera de la luz solar directa.

Eliminación de desechos

La mascarilla no contiene ninguna sustancia peligrosa y puede eliminarse con la basura doméstica habitual.

Símbolos

 Precaución: consulte los documentos adjuntos;  Código de lote;
 Número de catálogo;  Límite de temperatura;  Límite de humedad;
 No contiene látex de caucho natural;  Fabricante;  Indica advertencia o precaución, y avisa sobre una posible lesión o describe medidas especiales que deben adoptarse para utilizar el equipo de modo seguro y eficaz;  Mantener alejado de la lluvia;  Este lado hacia arriba;  Frágil, manipular con cuidado;
 Representante europeo autorizado;  Solo con receta (en EE. UU., la ley federal exige que estos equipos sean vendidos únicamente por un médico o por su orden).

Garantía limitada

ResMed Ltd (en adelante "ResMed") garantiza que su sistema de mascarilla ResMed (incluso el armazón, la almohadilla, el arnés y el tubo de la mascarilla) estará libre de todo defecto de material y mano de obra a partir de la fecha de adquisición y durante un período de 90 días o, en el caso de las mascarillas desechables, durante el período de uso máximo.

Esta garantía solo tiene validez para el consumidor inicial. No es transferible.

Si el producto falla en condiciones de utilización normales, ResMed reparará o reemplazará, a opción suya, el producto defectuoso o cualquiera de sus componentes.

Esta garantía limitada no cubre: a) ningún daño provocado por la utilización indebida, abuso, modificación o alteración del producto; b) reparaciones llevadas a cabo por cualquier organización dedicada a la reparación que no haya sido expresamente autorizada por ResMed para efectuar dichas reparaciones; y c) ningún daño o contaminación provocados por humo de cigarrillo, pipa, cigarro u otras fuentes de humo.

La garantía queda anulada si el producto se vende o revende fuera de la región en la que fue comprado originalmente.

Las reclamaciones de garantía con respecto a productos defectuosos deben ser realizadas por el consumidor original en el punto de compra.

Esta garantía reemplaza cualquier otra garantía expresa o implícita, incluso cualquier garantía implícita de comerciabilidad o aptitud para un fin determinado. Algunas regiones o estados no permiten limitaciones respecto de la duración de una garantía implícita, por lo que es posible que la limitación estipulada anteriormente no sea aplicable en su caso particular.

ResMed no será responsable de ningún daño incidental o emergente reclamado por haber ocurrido como resultado de la venta, instalación o utilización de cualquier producto ResMed. Algunas regiones o estados no permiten la exclusión o limitación de los daños incidentales o emergentes, por lo que es posible que la limitación estipulada anteriormente no sea aplicable en su caso particular.

La presente garantía le otorga derechos legales específicos, y es posible que usted tenga otros derechos que pueden variar de una región a otra. Para obtener más información acerca de los derechos que le otorga la presente garantía, póngase en contacto con su distribuidor local de ResMed o con una oficina de ResMed.



Manufacturer:

ResMed Ltd 1 Elizabeth Macarthur Drive Bella Vista NSW 2153 Australia.

Distributed by:

ResMed Corp 9001 Spectrum Center Boulevard San Diego CA 92123 USA.

EC REP ResMed (UK) Ltd 96 Milton Park Abingdon Oxfordshire OX14 4RY UK.

See www.resmed.com for other ResMed locations worldwide.

Swift FX for Her

Protected by patents: AU 785376, HK 1057714, EP 1314445, EP 1582230, JP 4354664, JP 4607913, US 6581594, US 6823865, US 7159587. Other patents pending.

Protected by design registration: AU 328646, AU 328647, AU 328648, AU 328649, AU 328650, EP 1175624, JP 1381949, JP 1381950, JP 1381951, JP 1390774, JP 1390775, NZ 412707, NZ 413735, NZ 413736, NZ 413737, NZ 413738, US D562976. Other designs pending. Swift is a trademark of ResMed Ltd and is registered in U.S. Patent and Trademark Office.

© 2011 ResMed Ltd.



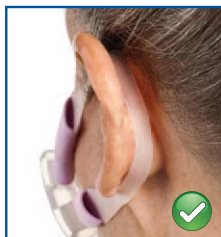

618190/1 2011-08

SWIFT FX Bella

USER

AMER SPA



618190