

C-Series Heated Humidifier User Guide

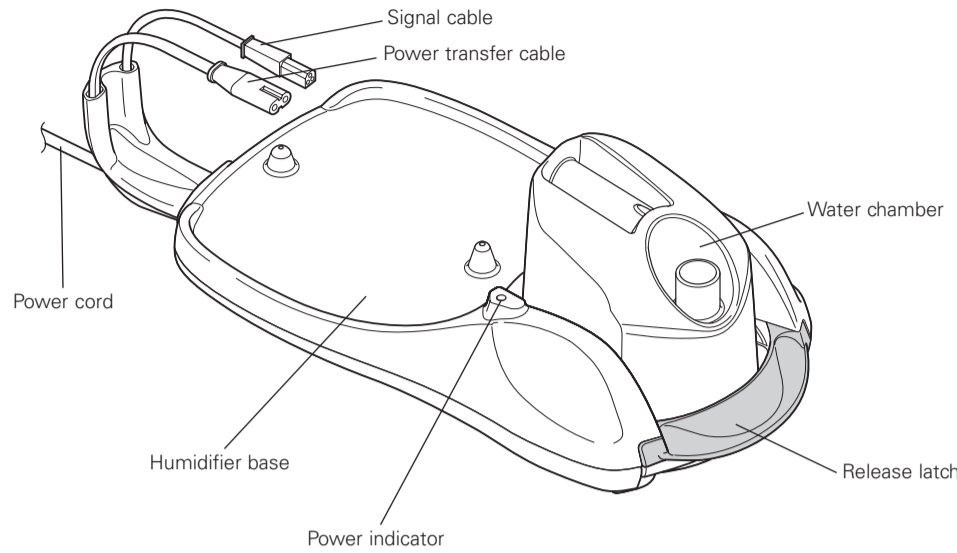

Thank you for choosing the ResMed C-Series Heated Humidifier. The C-Series Heated Humidifier is designed to humidify (moisten) the air delivered to your airway during CPAP (continuous positive airway pressure) therapy. The C-Series Heated Humidifier attaches to your ResMed C-Series flow generator with a simple latch mechanism.

This user guide contains the information you need for the correct use of your C-Series Heated Humidifier.

CAUTION: Fill with distilled water only.

1. Intended Use

The C-Series Heated Humidifier is indicated for humidification of the air delivered from the ResMed C-Series CPAP System.

CAUTION

Federal law restricts this device to sale by or on the order of a physician.

2. Contraindication

The C-Series Heated Humidifier is contraindicated for use with patients whose upper (supraglottic) airway has been bypassed. Please also refer to your C-Series Flow Generator User Guide for contraindications associated with CPAP therapy.

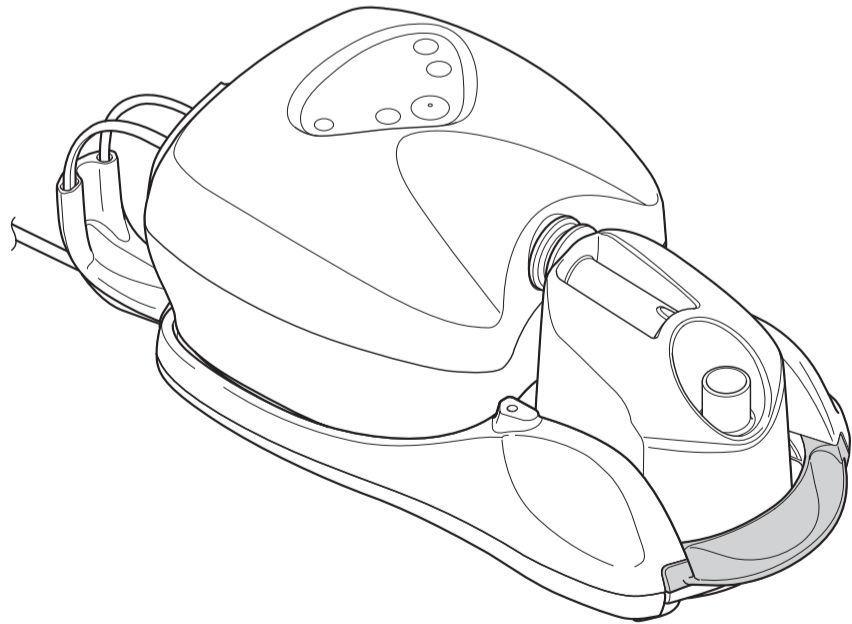

ResMed Ltd (Manufacturer) | Elizabeth Macarthur Drive Bella Vista NSW 2153 Australia
ResMed Corp (US Designated Agent) | 14040 Danielson Street Poway CA 92064-6857 USA
ResMed (UK) Ltd (EU Authorized Representative) | 65 Milton Park Abingdon Oxfordshire OX14 4RX UK
ResMed Offices | Australia, Austria, Brazil, Finland, France, Germany, Hong Kong, Japan, Malaysia, Netherlands, Norway, New Zealand, Singapore, Spain, Sweden, Switzerland, UK, USA (see www.resmed.com for contact details).

Patents pending. Design registrations pending.
 Tango is a trademark of ResMed Ltd.
 ©2007 ResMed Ltd.

34824/2 07 02

3. Connecting the C-Series Heated Humidifier

WARNING

- **Make sure the flow generator is switched off and unplugged at the power outlet before connecting or disconnecting the humidifier.**
- **Always remove the water chamber before connecting or disconnecting the humidifier and the flow generator.**

1. Disconnect the flow generator power cord from the socket at the rear of the flow generator.
2. Fit the connector seal to the air outlet on the flow generator. Ensure the connector seal is fully seated over the air outlet.

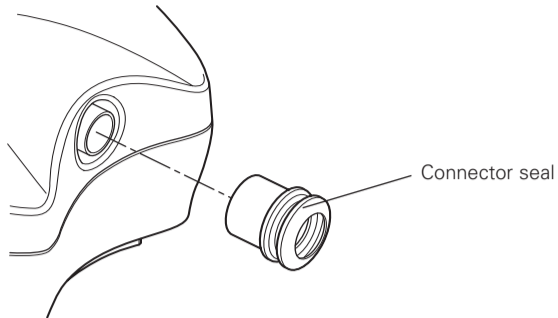

3. Place the humidifier base on a firm, level surface near your bed at a level lower than your sleeping position. Ensure the surface is not sensitive to heat and moisture, or use a protective mat.
4. Align and place the flow generator on the humidifier base.
5. Connect the (black) humidifier signal cable into the signal cable socket, and the (gray) power transfer cable into the power socket at the rear of the flow generator. Do not attempt to use the system unless both cables are connected to the flow generator.
6. Plug the humidifier power cord into a power outlet. When the combined C-Series system is powered, the green indicator lights on the flow generator and humidifier turn on.

4. Attaching and Detaching the Water Chamber

WARNING

Take care when handling your humidifier. Allow ten minutes for the heater plate and any excess water to cool.

Attaching the Water Chamber

Press down the release latch on the humidifier and carefully slide the filled water chamber onto the heater plate. The release latch springs back to hold the water chamber in place.

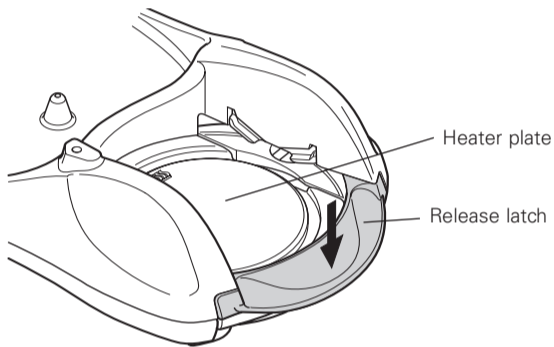

Detaching the Water Chamber

1. Unplug the power cord from the power outlet and allow ten minutes for the heater plate and any excess water to cool.
2. Detach the air tubing from the water chamber.
3. Press down the release latch on the humidifier and carefully slide the water chamber from the humidifier base.
4. Discard any excess water.

5. Filling the Water Chamber

WARNING

- **Do not overfill the water chamber, as water may enter the flow generator and air tubing.**
- **Remove the water chamber from the humidifier before filling it with water.**

CAUTION

Do not use any additives (eg, scented oils and perfumes). They may reduce the humidification output of the humidifier and/or cause deterioration of the water chamber materials.

Carefully fill the water chamber to the maximum water level mark with distilled water only.



Fill with distilled water only. Using distilled water will prolong the life of your water chamber. Water from the faucet typically contains minerals that will damage the base of your water chamber.

6. Setting the Humidity Level

The aim of humidification is to deliver moist air to your mask, but to avoid having condensation form in the air tubing. The temperature and humidity of the surrounding air will affect the setting you need.

You can adjust the humidity setting at any time before or during therapy, to find the most comfortable and effective setting.

To set the humidity level press ▲ or ▼ on the flow generator; notice that the screen displays “H” and the selected humidity level (eg, H. 3).

The OFF setting switches heated humidification off and delivers minimum humidification. A setting of 6 delivers maximum humidification.

The humidification setting remains displayed on the screen for five seconds.

7. Starting Therapy

1. Connect one end of the air tubing firmly onto the air outlet of the water chamber and the other end to your mask.
2. Fit your mask as described in your mask user instructions.
3. If necessary, set the humidity level as described in the section “Setting the Humidity Level”.
4. Press ⏻ on the flow generator to start therapy. Therapy starts straight away. The heating indicator on the flow generator lights when the humidifier is on.
5. Lie down and arrange the air tubing so that it is free to move if you turn in your sleep.

WARNING

Do not leave a long length of air tubing around the top of your bed. It could twist around your head or neck while you are sleeping.

8. Stopping Therapy

To stop your therapy at any time, remove your mask and press ⏻ on the flow generator.

9. Cleaning and Maintenance

WARNING

- **Beware of electrocution. Do not immerse the flow generator, humidifier or power cord in water. Always unplug the device before cleaning and be sure that it is dry before plugging it back in.**

CAUTION

- **Do not use any of the following to clean any part of the humidifier. These solutions may cause damage and reduce the life of the product:**
 - bleach, chlorine, alcohol- or ammonia-based solutions
 - moisturizing, antibacterial or glycerine-based soaps
 - water softening and unapproved descaling agents.
- **Do not wash the water chamber in a dishwasher.**

Daily

Wash the water chamber and connector seal in warm water, using a mild detergent (see previous caution). Rinse them thoroughly with clean water and allow them to dry away from direct sunlight.

Weekly

Inspect the water chamber for wear and deterioration. Replace the water chamber if any component has cracked, become cloudy or pitted. Replace immediately if there is any leakage from the water chamber.

If you notice white powder or deposits in the water chamber:

1. Fill the water chamber to the maximum water level mark with a solution of one part vinegar to ten parts water.
2. Let the solution soak for ten minutes.
3. Discard the solution and rinse the water chamber thoroughly with clean water.

Periodically

Wipe the humidifier base with a clean cloth.

10. Troubleshooting

Problem	Possible Cause	Solution
Device not working (no display on LCD screen and/or indicator light not lighting up)	Power cord is not plugged in properly. Faulty power outlet.	Check that the power cord is plugged firmly into the power outlet and the switch (if available) is on at the outlet. Try another power outlet.
Leaking water chamber	The water chamber may be damaged or cracked.	Contact your supplier for a replacement.
No/low air flow	The air tubing is not connected properly. The air tubing is blocked, pinched or punctured. The water chamber is overfilled.	Adjust the air tubing connection. Unblock or free the air tubing. Check the air tubing for punctures. Make sure that the water level is not above the maximum water level mark.
	Condensation is forming in the air tube. Flow generator operation.	Press ▼ to decrease the humidity setting. See the Troubleshooting section in the flow generator guide.
Water splashing on your face	The water chamber is overfilled.	Empty some water from the water chamber.
	Condensation is forming in the air tube and mask.	Press ▼ to decrease the humidity setting.
Air does not feel moist	The humidity setting is set too low. Humidifier heating element is not working.	Press ▲ to increase the humidity setting. Contact your equipment supplier.
Air too moist	The humidity setting is set too high. High relative humidity in your room.	Press ▼ to decrease the humidity setting. Adjust your humidity setting.
White powder or deposits in the water chamber	The water leaves scaly mineral deposits.	Refer to the weekly cleaning instructions. Use distilled water.

11. Symbols Which Appear on the C-Series Heated Humidifier

	Attention. Consult accompanying documents		Do not touch
	Type CF equipment		Maximum water level
	Class II equipment		Drip proof
	Hot surface		Canadian Standards Association

12. General Warnings and Cautions

A **warning** alerts you to possible injury.

- The humidifier, including the associated tubing, is for single-patient use and must not be re-used on another person. This is to avoid the risk of cross-infection.
- Always place the humidifier device lower than the level of the patient. If it is placed at or above the level of the patient, heated water may flow down the air tubing and into the mask.
- There exists the possibility that if the device is placed above the level of the patient and is tipped over, or if the tubing is filled with condensate, the mask might fill with water. The device should be placed below the level of the patient so that in the event of the device being tipped over, the tubing and mask do not fill with water.

- The humidifier should only be used with delivery tubes or accessories recommended by ResMed. Connection of other delivery tubes or accessories could result in injury, or damage to the device.
- If liquids are inadvertently spilled into or on the humidifier, unplug the device from the power outlet. Disconnect the humidifier from the flow generator and allow it to drain and dry before using.
- Do not operate the humidifier if the device has a damaged power cord.
- Do not operate the humidifier if it is not working properly or if any part of it has been dropped or damaged.
- Keep the power cord away from heated surfaces.
- No perceptible heating effect may be felt at low heat settings, depending on the ambient temperature.
- Do not attempt to dismantle the humidifier. There are no user-serviceable parts inside. Repairs and internal servicing should only be performed by an authorized service agent.
- Do not drop or insert any object into any opening or tubes.
- A **caution** explains special measures for safe and effective use of the device.
 - Only use distilled water with the C-Series Heated Humidifier.
 - Use the humidifier only for its intended use as described in this guide.
 - Make sure that the water chamber is empty before transporting the humidifier.
 - The water chamber should not be attached when transporting the humidifier in the carry bag. Place the water chamber in a separate compartment in the carry bag.
 - The C-Series Heated Humidifier is designed only for use with the ResMed C-Series System. Do not use the humidifier with any other CPAP device.
 - If you put the device on the floor, make sure the area is free from dust and clear of bedding, clothes or other objects that could block the air inlet.
 - Be careful not to place the device where it can be bumped and knocked over.
 - Blocking the air inlet or tubing while the device is operating could cause it to overheat.

13. Accessories

Part Number	Item
34901	C-Series Water Chamber

14. Servicing

This product (C-Series Heated Humidifier) should be inspected by an authorized ResMed Service Center 5 years from the date of manufacture. Prior to this, the device is intended to provide safe and reliable operation provided that it is operated and maintained in accordance with the instructions provided by ResMed. Applicable ResMed warranty details are provided with the device at the time of original supply. Of course, as with all electrical devices, if any irregularity becomes apparent, you should exercise caution and have the device inspected by an authorized ResMed Service Center.

15. Technical Specifications

Maximum heater plate temperature	185°F (85°C)
Temperature cut-out	199°F (93°C)
Maximum output humidity	95% relative humidity (control dial set to maximum setting, flow rate 50 L/min, ambient temperature of 68°F (20°C), ambient relative humidity of 40%)
Maximum gas temperature	106°F (41°C) at 95°F (35°C) ambient temperature.
Dimensions (H x W x D)	3.4" x 7.5" x 16" (87 mm x 189 mm x 409 mm)
Water chamber capacity to maximum fill line	375 mL
Weight (Humidifier and unfilled water chamber)	2 lb (920 g)
Power supply. Input range for Tango™ flow generator with humidifier	110 V, 60 Hz; <90 VA (80 W) (maximum power consumption) *
Instantaneous peak power consumption	<340 VA
Maximum heater element power	120 VA (100 W)
Operating temperature	+41°F to +104°F (+5°C to +40°C)
Operating humidity	10–95% non-condensing
Storage and transport temperature	-4°F to +140°F (-20°C to +60°C)
Storage and transport humidity	10–95% non-condensing
Atmospheric pressure range	1060 hPa (sea level) to 680 hPa (8500 ft)
IEC 60601-1 Classification	Class II (double insulation), Type CF
Electromagnetic Compatibility	Refer to your flow generator user guide for details

* Actual average power consumption will vary, depending on factors such as temperature setting, set pressure, the use of accessories, height above sea level and ambient temperature.

The manufacturer reserves the right to change these specifications without notice.

16. Limited Warranty

ResMed warrants that your ResMed product shall be free from defects in material and workmanship for the period specified below from the date of purchase by the initial consumer. This warranty is not transferable.

Product	Warranty Period
ResMed humidifiers, ResControl™, ResLink™, ResTraxx™	1 Year
ResMed flow generators	2 Years
Accessories, water chamber, mask systems (including mask frame, cushion, headgear and tubing). Excludes single-use devices.	90 Days

Note: Some models are not available in all regions.

If the product fails under conditions of normal use, ResMed will repair or replace, at its option, the defective product or any of its components. This Limited Warranty does not cover:

- a) any damage caused as a result of improper use, abuse, modification or alteration of the product;
 - b) repairs carried out by any service organization that has not been expressly authorized by ResMed to perform such repairs;
 - c) any damage or contamination due to cigarette, pipe, cigar or other smoke;
 - d) any damage caused by water being spilled on or into a flow generator.
- Warranty is void on product sold, or resold, outside the region of original purchase. Warranty claims on defective product must be made by the initial consumer at the point of purchase. This warranty is in lieu of all other express or implied warranties, including any implied warranty of merchantability or fitness for a particular purpose. Some regions or states do not allow limitations on how long an implied warranty lasts, so the above limitation may not apply to you. ResMed shall not be responsible for any incidental or consequential damages claimed to have occurred as a result of the sale, installation or use of any ResMed product. Some regions or states do not allow the exclusion or limitation of incidental or consequential damages, so the above limitation may not apply to you. This warranty gives you specific legal rights, and you may also have other rights which vary from region to region. For further information on your warranty rights, contact your local ResMed dealer or ResMed office.

RESMED

Humidificador térmico C-Series

Guía del usuario

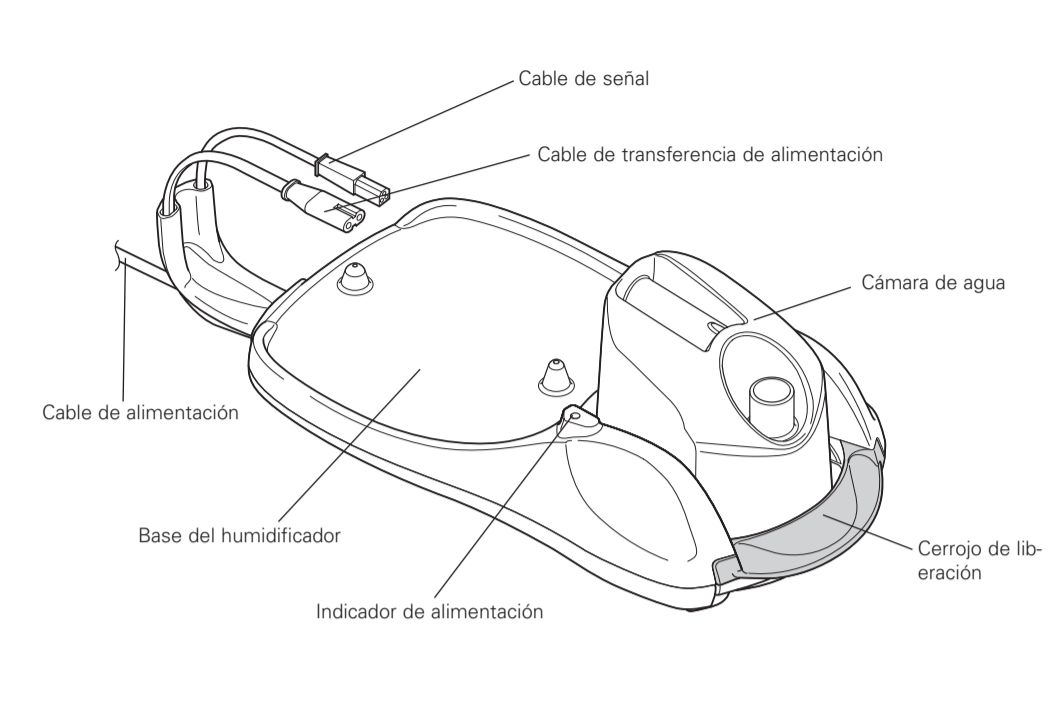

Gracias por haber elegido el humidificador térmico C-Series de ResMed. El humidificador térmico C-Series está diseñado para humidificar el aire suministrado a las vías respiratorias durante el tratamiento con presión positiva continua en las vías respiratorias (CPAP por sus siglas en inglés). El humidificador térmico C-Series se conecta al generador de aire C-Series de ResMed con un simple mecanismo de cerrojo.

Esta guía del usuario contiene la información necesaria para el uso correcto del humidificador térmico C-Series.

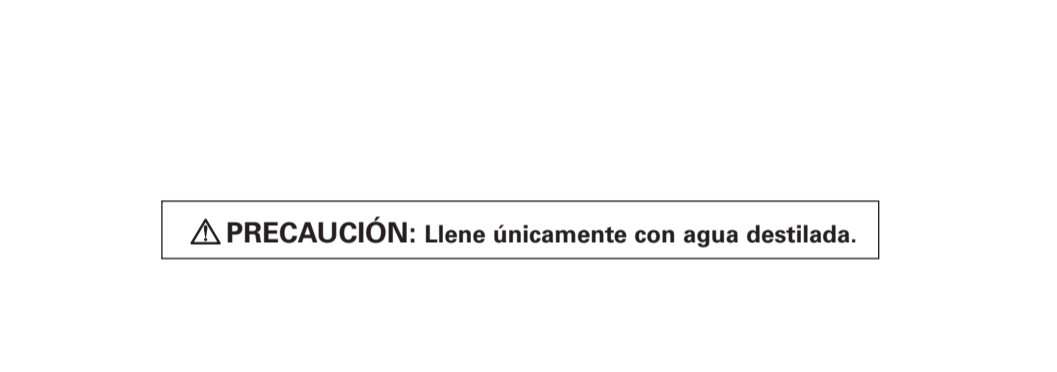

1. Uso indicado

El humidificador térmico C-Series está indicado para la humidificación del aire suministrado del sistema CPAP C-Series.

⚠PRECAUCIÓN

La ley federal estipula que este aparato solamente puede ser vendido por un médico o por orden de éste.

2. Contraindicación

El humidificador térmico C-Series está contraindicado en pacientes que no respiran por sus vías respiratorias superiores (supraglóticas). Consulte también en la Guía del usuario del generador de aire C-Series las contraindicaciones relativas al tratamiento con CPAP.

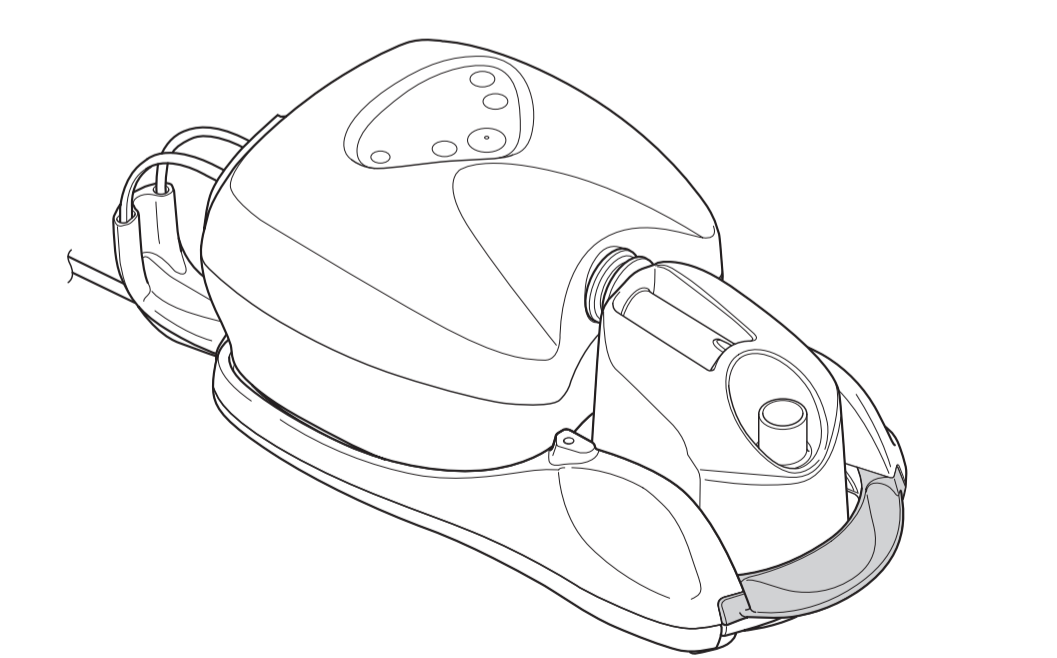

3. Conexión del humidificador térmico C-Series

⚠ADVERTENCIA

- Asegúrese de que el generador de aire esté apagado y desenchufado de la toma de corriente antes de conectar o desconectar el humidificador.**
- Retire siempre la cámara de agua antes de conectar o desconectar el humidificador y el generador de aire.**

- Desconecte el cable de alimentación del generador de aire del enchufe ubicado en la parte trasera del generador de aire.
- Coloque la junta conectora a la salida de aire del generador de aire. Asegúrese de que la junta conectora calce perfectamente en la salida de aire.

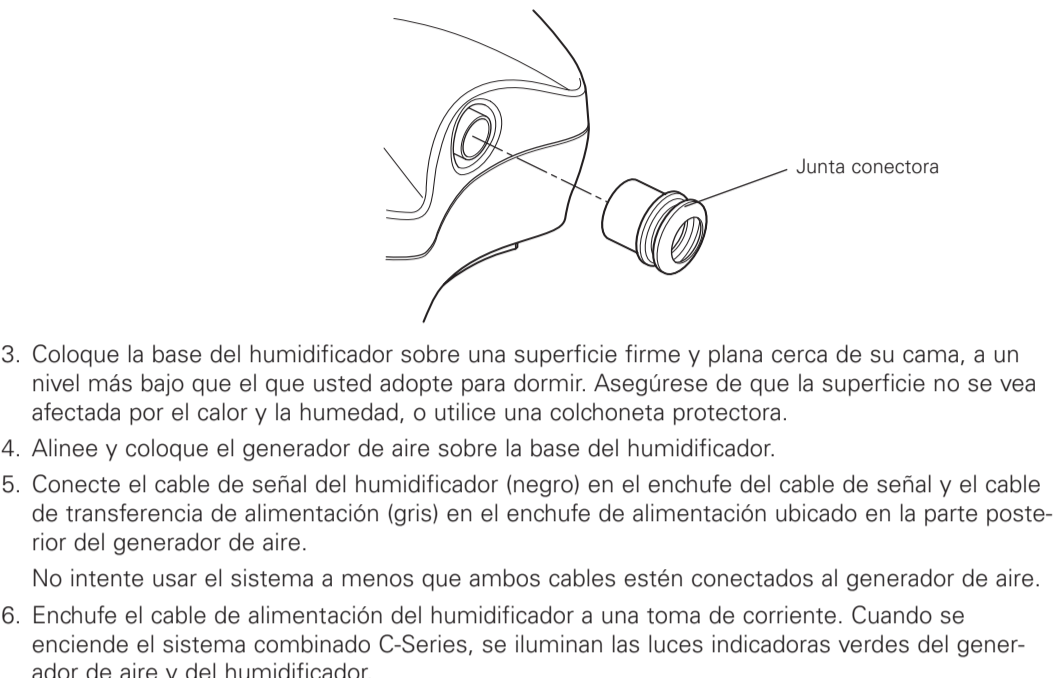

- Coloque la base del humidificador sobre una superficie firme y plana cerca de su cama, a un nivel más bajo que el que usted adopte para dormir. Asegúrese de que la superficie no se vea afectada por el calor y la humedad, o utilice una colchoneta protectora.

- Alinee y coloque el generador de aire sobre la base del humidificador.

- Conecte el cable de señal del humidificador (negro) en el enchufe del cable de señal y el cable de transferencia de alimentación (gris) en el enchufe de alimentación ubicado en la parte posterior del generador de aire.

No intente usar el sistema a menos que ambos cables estén conectados al generador de aire.
- Enchufe el cable de alimentación del humidificador a una toma de corriente. Cuando se enciende el sistema combinado C-Series, se iluminan las luces indicadoras verdes del generador de aire y del humidificador.

4. Montaje y desmontaje de la cámara de agua

⚠ADVERTENCIA

Tenga cuidado al manipular el humidificador. Espere 10 minutos para que se enfríe la placa de calefacción y todo exceso de agua.

Montaje de la cámara de agua

Presione el cerrojo de liberación del humidificador y deslice cuidadosamente la cámara de agua llena hasta que quede sobre la placa de calefacción. El cerrojo de liberación vuelve a sostener la cámara de agua en su lugar.



Desmontaje de la cámara de agua

- Desenchufe el cable de alimentación de la toma de corriente y espere diez minutos para que se enfríe la placa de calefacción y todo exceso de agua.
- Desconecte el tubo de aire de la cámara de agua.
- Presione el cerrojo de liberación del humidificador y deslice cuidadosamente la cámara de agua llena hasta que salga de la base del humidificador.
- Deseche todo exceso de agua.

5. Llenado de la cámara de agua

⚠ADVERTENCIA:

- No llene demasiado la cámara de agua, ya que podría entrar agua al generador de aire y al tubo de aire.**

- Retire la cámara de agua del humidificador antes de llenarla de agua.**

⚠PRECAUCIÓN

No utilice ningún aditivo (por ej., perfumes o aceites aromáticos). Estos podrían reducir la capacidad de humidificación del humidificador y/o provocar un deterioro de los materiales de la cámara de agua.

Llene con cuidado la cámara de agua hasta alcanzar la marca de nivel máximo, utilizando agua destilada exclusivamente.

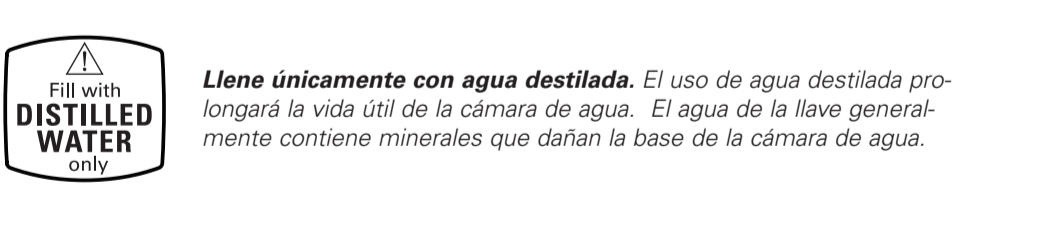

6. Configuración del nivel de humedad

El objetivo de la humidificación es suministrar aire húmedo a la mascarilla, a la vez que se evita la formación de condensación en el tubo de aire. La temperatura y humedad del aire circundante afectarán el nivel que usted necesitará.

Puede ajustar la configuración de humedad en cualquier momento antes del tratamiento o durante éste, a fin de encontrar la configuración más cómoda y efectiva.

Para configurar el nivel de humedad, presione ▲ o ▼ en el generador de aire; tenga en cuenta que en la pantalla aparece “H” y el nivel de humedad seleccionado (por ej., H. 3).

Si se selecciona la opción APAG, se desactiva la humidificación térmica y se suministra un mínimo de humidificación. Una configuración en 6 suministra un nivel máximo de humidificación.

La configuración de humidificación permanece en pantalla durante cinco segundos.

7. Comienzo del tratamiento

- Conecte un extremo del tubo de aire firmemente a la salida de aire de la cámara de agua y el otro extremo a la mascarilla.
- Colóquese la mascarilla según se indica en las instrucciones para el usuario de la mascarilla.
- Si fuera necesario, establezca el nivel de humedad descrito en la sección “Configuración del nivel de humedad”

- Presione ▶ en el generador de aire para comenzar el tratamiento. El tratamiento comienza de inmediato. El indicador de calefacción del generador de aire se ilumina cuando se enciende el humidificador.

- Acuéstese y acomode el tubo de aire de forma que pueda moverse libremente si usted se da vueltas mientras duerme.

⚠ADVERTENCIA

No deje extensiones largas de tubo de aire encima de la cabecera de su cama. Podrían enrollarse en su cabeza o cuello mientras duerme.

8. Detención del tratamiento

Para detener el tratamiento en cualquier momento, quítese la mascarilla y presione ▶ en el generador de aire.

9. Limpieza y mantenimiento

⚠ADVERTENCIA

- Peligro de electrocución. No sumerja en agua el generador de aire, el humidificador ni el cable de alimentación. Siempre desconecte el dispositivo antes de limpiarlo y asegúrese de que esté seco antes de conectarlo nuevamente.**

⚠PRECAUCIÓN

- No utilice ninguno de los siguientes productos para limpiar cualquiera de las piezas del humidificador. Estas soluciones pueden causar daños o reducir la vida útil del producto.**
 - blanqueador, soluciones a base de cloro, alcohol o amoníaco**
 - jabones humectantes, antibacterianos o a base de glicerina**
 - agentes desmineralizadores y decapantes no aprobados.**
- No lave la cámara de agua en un lavaplatos.**

Diariamente

Lave la cámara de agua y la junta conectora en agua tibia, usando un detergente suave (consulte la precaución anterior). Enjuáguelas cuidadosamente en agua limpia y déjelas secar sin exponerlas a la luz directa del sol.

Semanalmente

Inspeccione la cámara de agua para verificar que no haya desgaste ni deterioro. Reemplace la cámara de agua si cualquier componente está agrietado, opaco o presenta una superficie irregular. Reemplace de inmediato si hay escapes de la cámara de agua.

Si nota un polvo o depósitos de color blanco en la cámara de agua:

- Llene la cámara de agua a la marca de nivel de agua máximo con una solución de una parte de vinagre por diez partes de agua.
- Deje reposar la solución durante diez minutos.
- Deseche la solución y enjuague bien la cámara de agua con agua limpia.



Períodicamente

Limpie la base del humidificador con un paño limpio.



10. Solución de problemas

Problema	Causa posible	Solución
El equipo no funciona (no aparece nada en el visor y/o la luz del indicador no se enciende)	El cable de corriente no está debidamente conectado. <p>La toma de corriente está defectuosa.</p>	Verifique que el cable de alimentación esté firmemente enchufado en la toma de corriente y que el interruptor de ésta (en caso de haberlo) esté encendido. <p>Pruebe otra toma de corriente.</p>
Cámara de agua con fuga	La cámara de agua puede estar dañada o fisurada.	Contacte a su proveedor para obtener un repuesto.
No hay flujo de aire o éste es muy bajo	El tubo de aire no está debidamente conectado. <p>El tubo de aire está obstruido, torcido o roto.</p> <p>La cámara de agua está demasiado llena.</p>	Ajuste la conexión del tubo de aire. <p>Desobstruya o despeje el tubo de aire. Verifique que el tubo de aire no esté perforado.</p> <p>Asegúrese de que el nivel de agua no sobrepase la marca del nivel máximo de agua.</p>
	Se forma condensación en el tubo de aire.	Presione ▼ para disminuir la configuración de humedad.
	Funcionamiento del generador de aire.	Consulte la sección Solución de problemas de la guía del generador de aire.
Le salpica agua al rostro	La cámara de agua está demasiado llena.	Extraiga un poco de agua de la cámara de agua.
	Se forma condensación en el tubo de aire y en la mascarilla.	Presione ▼ para disminuir la configuración de humedad.
El aire no se siente húmedo	La configuración de humedad está demasiado baja. <p>No funciona el calentador del humidificador.</p>	Presione ▲ ara aumentar la configuración de humedad. <p>Póngase en contacto con el proveedor de su equipo.</p>
El aire está demasiado húmedo	La configuración de humedad está demasiado alta. <p>Hay una humedad relativa alta en su habitación.</p>	Presione ▼ para disminuir la configuración de humedad. <p>Ajuste la configuración de humedad.</p>

Aparecen depósitos o un polvo blanco en tos minerales.

El agua deja escamas de depósitos.

Consulte las instrucciones de limpieza semanales.

La cámara de agua

Utilice agua destilada.

11. Símbolos que aparecen en el humidificador térmico C-Series

	Atención. Consulte los documentos adjuntos		No tocar		Uperficie Caliente
	Equipo tipo CF		Nivel máximo de agua		Asociación canadiense de estándares
	Equipo de clase II		A prueba de goteo		

⚠12. Advertencias y precauciones generales

Una **advertencia** le alerta sobre la posibilidad de lesiones.

- El humidificador, incluidos sus tubos asociados, es para ser usado por un único paciente y no debe volver a utilizarse con ninguna otra persona. Esto es para evitar el riesgo de infecciones cruzadas.
- Coloque siempre el humidificador por debajo del nivel del paciente. Si se colocara al mismo nivel o por encima del paciente, cabe la posibilidad de que el agua caliente fluya por el tubo hacia la mascarilla.
- Si el dispositivo se coloca a un nivel superior al del paciente y se vuelca, o si el tubo se llena de condensación de agua, existirá la posibilidad de que la mascarilla se llene de agua. El dispositivo debe ponerse por debajo del nivel del paciente, de manera que, en caso de que el dispositivo se vuelque, el tubo y la mascarilla no se llenarán de agua.
- El humidificador debe utilizarse únicamente con los accesorios o tubos de suministro recomendados por ResMed. Su uso con otros accesorios o tubos de suministro podría producir lesiones o daños al equipo.
- Si se derraman líquidos de manera accidental sobre el humidificador, desenchufe el dispositivo de la toma de corriente. Desconecte el humidificador del generador de flujo y permita que se drene y se seque antes de volver a usarlo.

- No haga funcionar el humidificador si el cable de alimentación del dispositivo presenta daños.
- No haga funcionar el humidificador si no está funcionando adecuadamente o si cualquiera se ha caído o dañado cualquiera de sus piezas.
- Mantenga el cable de conexión lejos de superficies calefaccionadas.
- Es posible que no se perciba ningún efecto de calefacción en configuraciones bajas de calor, según la temperatura ambiente.
- No intente desmontar el humidificador. No contiene partes que puedan recibir un servicio de mantenimiento por parte del usuario mismo. Las reparaciones y el mantenimiento interno deberán ser efectuados únicamente por un agente de servicio autorizado.

- No deje caer ni inserte ningún objeto en ninguna de las aberturas ni en los tubos.
- Use únicamente agua destilada con el humidificador térmico C-Series.
- Utilice el humidificador únicamente para el fin indicado en esta guía.
- Asegúrese de que la cámara de agua esté vacía antes de transportar el humidificador.

- La cámara de agua no debe conectarse cuando se lleva el humidificador en la bolsa para el transporte. Coloque la cámara de agua en un compartimento aparte en la bolsa de transporte.
- El humidificador térmico C-Series está diseñado únicamente para su uso con el sistema de C-Series de ResMed. No use el humidificador con ningún otro dispositivo de CPAP.
- Si coloca el dispositivo en el piso, asegúrese de que el área esté libre de polvo y que no haya ropa, ropa de cama u otros objetos que pudieran obstruir la entrada de aire.
- Tenga cuidado de no colocar el dispositivo en un lugar en donde pueda recibir golpes y ser volteado.

- Bloquear la entrada de aire o el tubo mientras el dispositivo está funcionando puede hacer que éste se sobrecaliente.

13. Accesorios

Núm. de pieza	Artículo
34901	Cámara de agua del C-Series

14. Servicio

Al cumplirse 5 años de su fabricación, este producto (humidificador térmico C-Series) debe ser inspeccionado por un centro de servicio autorizado de ResMed. Hasta ese momento, el equipo está diseñado para funcionar de manera segura y fiable, siempre que se use y se mantenga de acuerdo con las instrucciones suministradas por ResMed. Cuando se entrega el equipo nuevo, se acompañan los datos acerca de la garantía correspondiente de ResMed. De todas formas, y tal como ocurre con todos los equipos eléctricos, si detecta alguna irregularidad en su funcionamiento, deberá tomar precauciones y hacer revisar el equipo por parte de un centro de servicio autorizado de ResMed.



Temperatura máxima de la placa de calefacción	185°F (85°C)
Temperatura de apagado:	199°F (93°C)
Humedad máxima de salida	95% humedad relativa (escala de control al máximo, tasa de flujo de 50 l/min, temperatura ambiente de 68°F (20°C), humedad relativa del ambiente de 40%).
Temperatura máxima de gas	106°F (41°C) a 95°F (35°C) de temperatura ambiente.
Dimensiones (altura x ancho x profundidad)	3,4 pulgadas x 7,5 pulgadas x 16 pulgadas (87 mm x 189 mm x 409 mm)
Capacidad de agua hasta la línea de llenado máximo	375 ml
Peso (humidificador y cámara de agua vacía)	2 lb (920 g)
Alimentación. Rango de entrada para generador de aire Tango™ con humidificador	110 V, 60 Hz; <90 VA (80 W) (máximo consumo de energía) *
Potencia máxima instantánea	<340 VA
Potencia máxima de calentador	120 VA (100 W)
Temperatura de funcionamiento	+41°F a +104°F (+5°C a +40°C)
Humedad de funcionamiento	10-95% sin condensación
Temperatura de almacenamiento y de transporte:	-4°F a +140°F (-20°C a +60°C)
Humedad de almacenamiento y de transporte	10-95% sin condensación
Rango de presión atmosférica	1060 hPa (a nivel del mar) a 680 hPa (8500 pies)
Clasificación CEI 60601-1	Clase II (doble aislación), Tipo CF
Compatibilidad electromagnética	Consulte detalles en la guía del usuario del generador de aire

* La cifra real del consumo de energía promedio variará en función de factores tales como la configuración de la temperatura, la presión fijada, el uso de accesorios, la altura sobre el nivel del mar y la temperatura ambiente.

El fabricante se reserva el derecho de cambiar estas especificaciones sin previo aviso.



16. Garantía limitada

ResMed garantiza que su producto ResMed estará libre de todo defecto de material y mano de obra durante el plazo estipulado a continuación a partir de la fecha de adquisición por parte del consumidor inicial. Esta garantía no es transferible.

Producto	Plazo de la garantía
Humidificadores ResMed, ResControl™, ResLink™, ResTraxx™	1 año
Generadores de aire ResMed	2 años
Accesorios, cámara de agua y sistemas de mascarillas (incluido el armazón de mascarilla, la almohadilla, el arnés para la cabeza y el tubo). No incluye los dispositivos desechables.	90 días

Nota: algunos modelos no se encuentran disponibles en todas las regiones.

Si el producto falla bajo condiciones de utilización normales, ResMed reparará o reemplazará, a opción suya, el producto defectuoso o cualquiera de sus componentes. Esta Garantía limitada no cubre:

a) cualquier daño causado como resultado de una utilización indebida, abuso, modificación o alteración del producto;
b) reparaciones llevadas a cabo por cualquier organización de servicio que no haya sido expresamente autorizada por ResMed para efectuar dichas reparaciones;
c) cualquier daño o contaminación debida a humo de cigarrillo, pipa, cigarro u otras fuentes de humo;
d) cualquier daño causado por el derrame de agua sobre el generador de aire o hacia su interior.

La garantía queda anulada si el producto se vende o revende fuera de su región de compra original. Las reclamaciones de garantía con respecto a productos defectuosos deben ser realizadas por el consumidor original en el punto de compra. Esta garantía revoca cualquier otra garantía expresa o implícita, incluso cualquier garantía implícita de comerciabilidad o idoneidad para un propósito en particular. Algunas regiones o estados no permiten limitaciones respecto a la duración de una garantía implícita, por lo que es posible que lo que precede no sea aplicable en su caso. ResMed no será responsable de ningún daño incidental ni emergente que se reclame por haber ocurrido como resultado de la venta, instalación o utilización de cualquier producto de ResMed. Algunas regiones o estados no permiten la exclusión ni limitación de daños incidentales o emergentes, por lo que es posible que lo que precede no sea aplicable en su caso. Esta garantía le otorga derechos legales específicos, y es posible que usted tenga otros derechos que pueden variar de una región a otra.

Para más información sobre los derechos que le otorga esta garantía, póngase en contacto con su distribuidor local de ResMed o con una oficina de ResMed.